

ПАСПОРТ ИЗДЕЛИЯ РАЗБОРНОГО МЕТАЛЛИЧЕСКОГО ШКАФА ШАМ

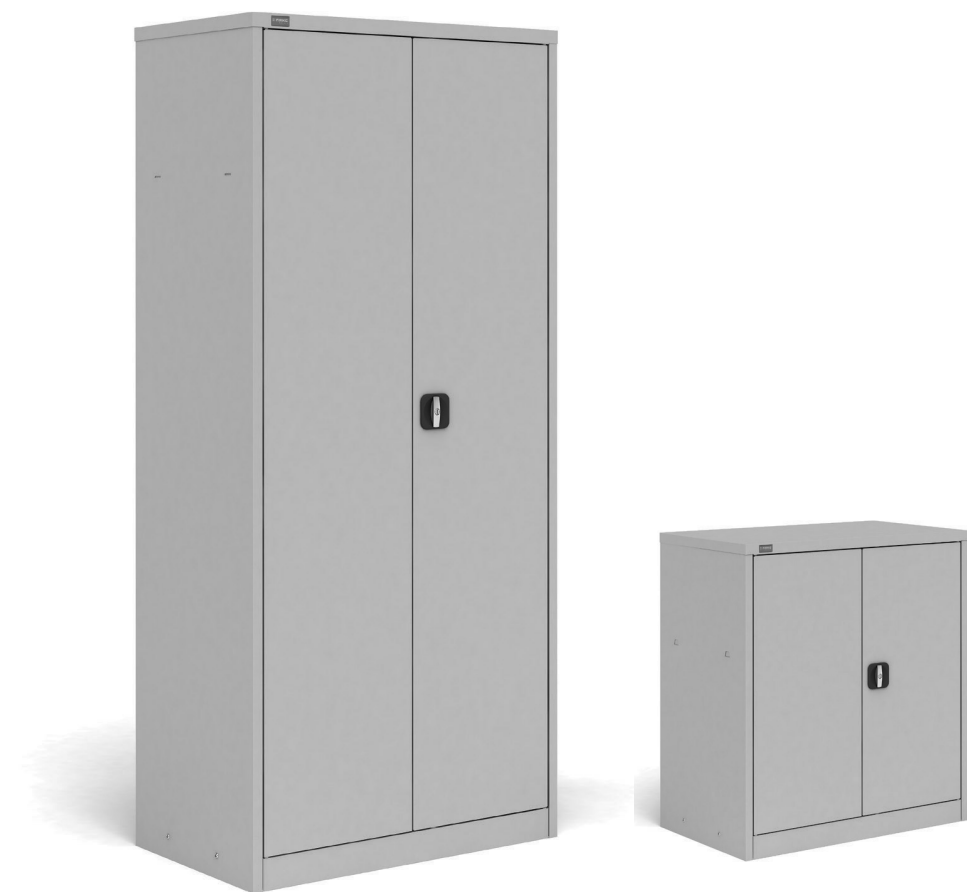

Перед началом сборки обязательно ознакомьтесь с инструкцией. Вы, также, можете ознакомиться с подробной видео-инструкцией на нашем сайте по адресу <http://paksmet.ru/manual.html>

Дата изготовления: _____ Дата продажи: _____

Штамп торгующей организации _____

Производитель оставляет за собой право вносить изменения, не ухудшающие характеристики изделия без уведомления клиента.

СТАРЫЙ ДРУГ ЛУЧШЕ

МЕТАЛЛИЧЕСКАЯ МЕБЕЛЬ WWW.PAKSMET.RU



Спасибо! Вы приобрели продукцию нашего предприятия, и мы надеемся, что данное изделие поможет в Вашей деятельности. Информацию о других производимых нами изделиях можно найти в Internet по адресу: www.paksmet.ru.

ПАСПОРТ ИЗДЕЛИЯ

ШАМ-11, ШАМ-11/400, ШАМ-11/600, ШАМ-11/20, ШАМ-11/920, ШАМ-0.5, ШАМ-0.5/400, ШАМ-12, ШАМ-12/1320, ШАМ-12/680 (серии ШАМ)

1. Назначение:
Шкафы архивные серии ШАМ предназначены для хранения архивов, офисной и бухгалтерской документации.
2. Технические характеристики:
Конструкция шкафов разборная из листовой холодной стали. Шкафы оборудованы врезными замками «PAKSLocks» (Германия). Шкафы имеют три регулируемые полки. Полимерное покрытие Bifon (Франция).
Таб. Основные технические данные:

Наименование	Габаритные размеры, мм	Габаритные размеры упаковки, мм	Масса нетто, кг	Масса брутто, кг
ШАМ -11-20	2000x850x500	2050x550x180	52	54
ШАМ -11	1860x850x500	1900x550x120	44	45
ШАМ -11/400	1860x850x400	1900x470x150	40	42
ШАМ -11/600	1860x600x500	1900x555x120	33	35
ШАМ -11/920	1830x920x450	1900x555x120	40	42
ШАМ-0.5	930x850x500	980x570x140	22	24
ШАМ-0.5/400	930x850x400	980x470x140	20	22
ШАМ-12	1860x425x500	1900x540x140	28	30
ШАМ-12/1320	1320x425x500	1370x540x140	22	23
ШАМ-12/680	680x425x500	710x540x140	13	14

3. Правила транспортировки и эксплуатации:
3.1. Шкафы эксплуатируются в офисных и подсобных помещениях.
3.2. Склады для хранения готовой продукции должны быть крытыми и проветриваемыми.
3.3. Продукция в таре должна храниться в местах, защищенных от нагрева, попадания на тару воды, загрязнений и химикатов.
3.4. Запрещается:
• Ударять шкафы друг о друга, о борта транспортного средства и другие твердые выступающие предметы
• Наступать и навезать на продукцию
• Мять, пробивать стенки вилами или боковыми захватами автопогрузчиков, другими острыми предметами
• Перевозить продукцию в транспортных средствах, не приспособленных и не подготовленных для перевозок
4. Гарантийные обязательства
4.1. Производитель гарантирует исправную работу шкафа при условии соблюдения пользователем п. 3., а так же правил по транспортировке, хранению и эксплуатации.
4.2. Срок гарантийного обслуживания шкафов 1 год со дня реализации.
4.3. При обнаружении дефектов производственного характера шкафа вместе с паспортом необходимо вернуть производителю для ремонта или замены.
4.4. Все претензии принимаются только при наличии паспорта с отметкой торгующей организации о дате продажи шкафа. При выходе из строя изделия по вине пользователя в случае несоблюдения п. 4. производитель производит ремонт за счет заказчика и только при наличии паспорта.

Плоские концы ригелей надеть отверстиями на оси язычка замка. Верхний ригель необходимо надеть на левую ось, а нижний – на правую. Вернуть фиксирующую пружину в начальное положение и затянуть винт.



Изделие готово к эксплуатации.

5. Установка дверей

Вставить оси с пластиковыми наконечниками в соответствующие отверстия в дне. Вставить оси с металлическими наконечниками в соответствующие отверстия крышки.

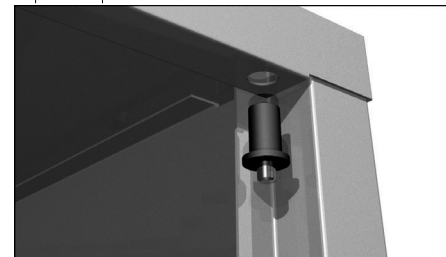
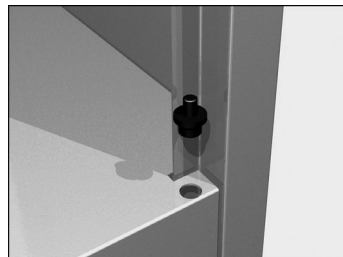

Надеть дверь соответствующим отверстием на ось с пластиковым наконечником. «Утопив» подпружиненный металлический наконечник верхней оси, завести дверь под верхнюю ось и совместить соответствующее отверстие в двери с осью до выщелкивания наконечника.

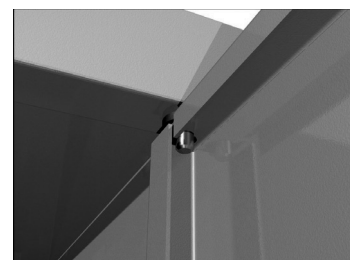
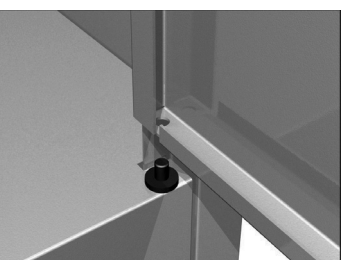

6. Установка замков

Вставить втулки ригелей в соответствующие отверстия в дне и крышке. Установить направляющие ригелей в верхней и нижней частях двери.



Установить замок в открытое положение, повернув ручку против часовой стрелки до упора. Расположить замок так, чтобы язычок располагался горизонтально. В таком положении вставить замок в соответствующее отверстие двери до зашелкивания фиксаторов. Немного вывинтить винт крепления язычка и повернуть фиксирующую пружину приблизительно на 90 градусов. Вставить ригели острыми концами в отверстия направляющих в верхней и нижней части двери.



КОМПЛЕКТНОСТЬ ПОСТАВКИ ШАМ-11, ШАМ-11/400, ШАМ-11/600, ШАМ-11/920, ШАМ-11/20

1. Дно - 1 шт.
2. Боковая стенка правая - 1 шт.
3. Боковая стенка левая - 1 шт.
4. Стенка задняя правая - 1 шт.
5. Стенка задняя левая - 1 шт.
6. Крыша - 1 шт.
7. Дверь правая - 1 шт.
8. Дверь левая - 1 шт.
9. Полка - 3 шт.
10. Ось с пластиковым наконечником - 2 шт.
11. Ось с металлическим наконечником - 2 шт.
12. Втулка ригеля - 2 шт.
13. Направляющая ригеля - 2 шт.
14. Замок - 1 шт.
15. Ригель - 2 шт.
16. Саморез 4.5x13 - 21 шт.
17. Кронштейн полки - 12 шт.

КОМПЛЕКТНОСТЬ ПОСТАВКИ ШАМ-11/20

1. Дно - 1 шт.
2. Боковая стенка правая - 1 шт.
3. Боковая стенка левая - 1 шт.
4. Стенка задняя правая - 1 шт.
5. Стенка задняя левая - 1 шт.
6. Крыша - 1 шт.
7. Дверь правая - 1 шт.
8. Дверь левая - 1 шт.
9. Полка - 4 шт.
10. Ось с пластиковым наконечником - 2 шт.
11. Ось с металлическим наконечником - 2 шт.
12. Втулка ригеля - 2 шт.
13. Направляющая ригеля - 2 шт.
14. Замок - 1 шт.
15. Ригель - 2 шт.
16. Саморез 4.5x13 - 21 шт.
17. Кронштейн полки - 16 шт.

КОМПЛЕКТНОСТЬ ПОСТАВКИ ШАМ-12/1320

1. Дно - 1 шт.
2. Боковая стенка правая - 1 шт.
3. Боковая стенка левая - 1 шт.
4. Стенка задняя - 1 шт.
5. Крыша - 1 шт.
6. Дверь - 1 шт.
7. Полка - 2 шт.
8. Ось с пластиковым наконечником - 1 шт.
9. Ось с металлическим наконечником - 1 шт.
10. Втулка ригеля - 2 шт.
11. Направляющая ригеля - 2 шт.
12. Замок - 1 шт.
13. Ригель - 2 шт.
14. Саморез 4.5x13 - 14 шт.
15. Кронштейн полки - 8 шт.

КОМПЛЕКТНОСТЬ ПОСТАВКИ ШАМ-0.5, ШАМ-0.5/400

1. Дно - 1 шт.
2. Боковая стенка правая - 1 шт.
3. Боковая стенка левая - 1 шт.
4. Стенка задняя правая - 1 шт.
5. Стенка задняя левая - 1 шт.
6. Крыша - 1 шт.
7. Дверь правая - 1 шт.
8. Дверь левая - 1 шт.
9. Полка - 1 шт.
10. Ось с пластиковым наконечником - 2 шт.
11. Ось с металлическим наконечником - 2 шт.
12. Втулка ригеля - 2 шт.
13. Направляющая ригеля - 2 шт.
14. Замок - 1 шт.
15. Ригель - 2 шт.
16. Саморез 4.5x13 - 21 шт.
17. Кронштейн полки - 4 шт.

КОМПЛЕКТНОСТЬ ПОСТАВКИ ШАМ-12

1. Дно - 1 шт.
2. Боковая стенка правая - 1 шт.
3. Боковая стенка левая - 1 шт.
4. Стенка задняя - 1 шт.
5. Крыша - 1 шт.
6. Дверь - 1 шт.
7. Полка - 3 шт.
8. Ось с пластиковым наконечником - 1 шт.
9. Ось с металлическим наконечником - 1 шт.
10. Втулка ригеля - 2 шт.
11. Направляющая ригеля - 2 шт.
12. Замок - 1 шт.
13. Ригель - 2 шт.
14. Саморез 4.5x13 - 14 шт.
15. Кронштейн полки - 12 шт.

КОМПЛЕКТНОСТЬ ПОСТАВКИ ШАМ-12/680

1. Дно - 1 шт.
2. Боковая стенка правая - 1 шт.
3. Боковая стенка левая - 1 шт.
4. Стенка задняя - 1 шт.
5. Крыша - 1 шт.
6. Дверь - 1 шт.
7. Полка - 1 шт.
8. Ось с пластиковым наконечником - 1 шт.
9. Ось с металлическим наконечником - 1 шт.
10. Втулка ригеля - 2 шт.
11. Направляющая ригеля - 2 шт.
12. Замок - 1 шт.
13. Ригель - 2 шт.
14. Саморез 4.5x13 - 14 шт.
15. Кронштейн полки - 4 шт.

ИНСТРУКЦИЯ ПО СБОРКЕ

1. Установка боковых стенок
Установить дно на плоскую ровную горизонтальную поверхность. Установить правую боковую стенку, вставив ее в соответствующие пазы в дне. Прикрепить боковую стенку к дну двумя саморезами. Аналогичным образом установить левую боковую стенку.

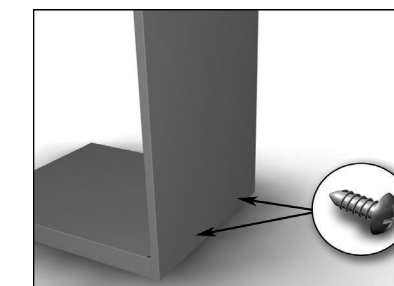
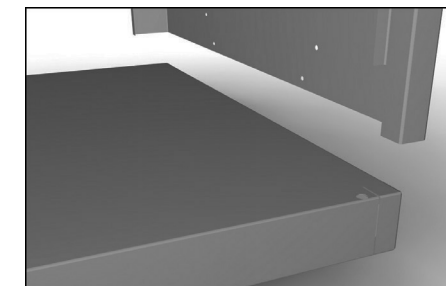

2. Установка задней стенки шкафов ШАМ-12, ШАМ-12/1320, ШАМ-12/680
Установить заднюю стенку, соединив ее с боковыми стенками с помощью шести саморезов и с дном – с помощью двух саморезов.

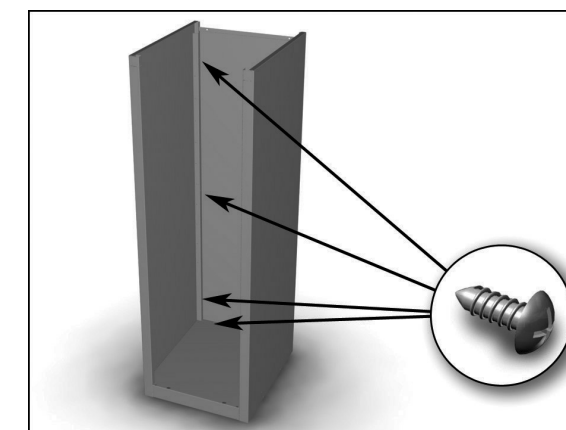

2.1. Установка задней стенки шкафов (кроме ШАМ-12, ШАМ-12/1320, ШАМ-12/680)
Установить левую заднюю стенку, соединив ее с левой боковой стенкой тремя саморезами и с дном – двумя саморезами. Установить правую заднюю стенку, соединив ее с правой боковой стенкой тремя саморезами, с дном – двумя саморезами и с левой задней стенкой – тремя саморезами.

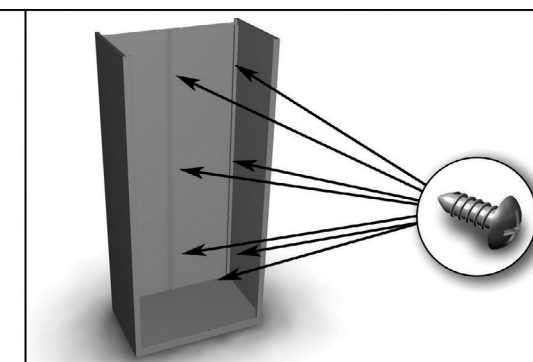
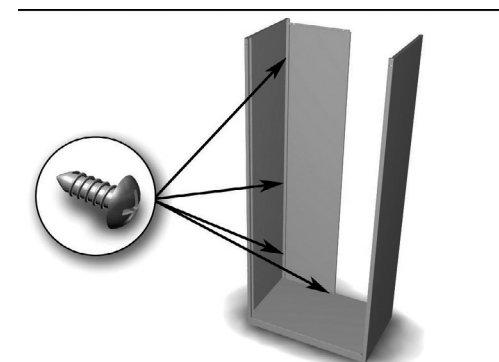

3. Установка крышки

Вставить нижний отгиб в передней части крышки в соответствующие пазы в передней части боковых стенок. Задвинуть крышу назад до упора и опустить заднюю часть. Прикрепить крышку к задней стенке с помощью саморезов.

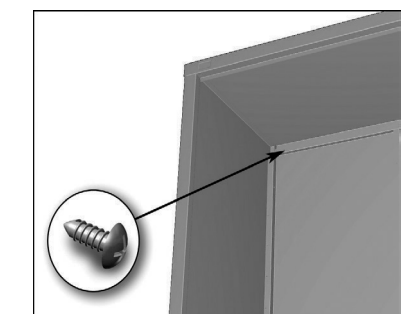
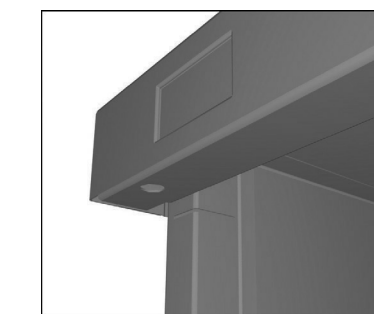

4. Установка полки

На необходимой высоте вставить кронштейн полки в соответствующие отверстия в задней стенке и передней части боковых стенок. Опустить полку на кронштейны.

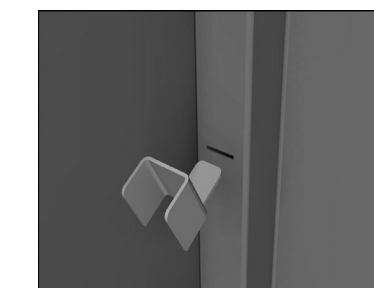

Опустить полку на кронштейны.

