

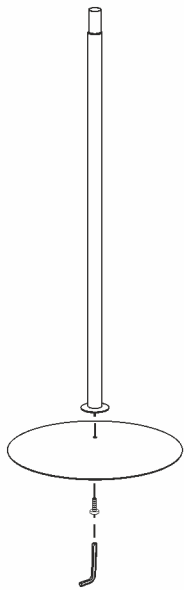

# СХЕМА СБОРКИ ВЕШАЛКА НАПОЛЬНАЯ ДЕРЕВО

1



2

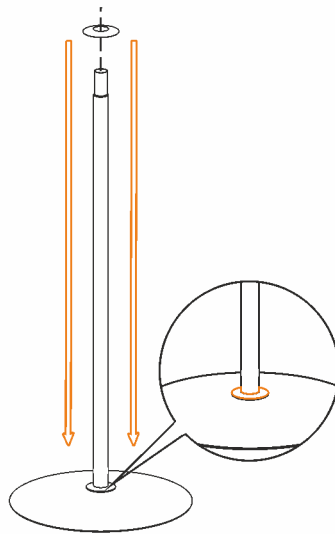

3

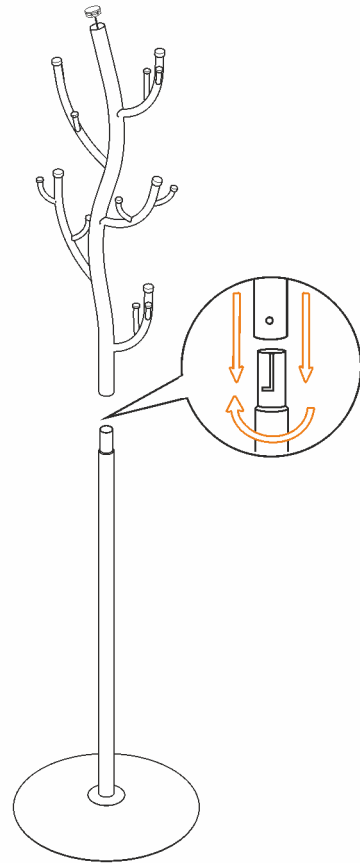

## КОМПЛЕКТ ПОСТАВКИ



ВЕРХНЯЯ СТОЙКА  
1 шт.



НИЖНЯЯ СТОЙКА  
1 шт.



ДИСК  
1 шт.



ВИНТ М6х20  
1 шт.



ЗАГЛУШКА  
Ø 30 ММ  
ВНУТРЕННЯЯ  
1 шт.



ПОДПЯТНИК  
ИЗ ВОЙЛОКА  
4 шт.



ДЕКОРАТИВНАЯ  
ШАЙБА  
1 шт.



КЛЮЧ  
ШЕСТИГРАННЫЙ  
1 шт.

## СХЕМА ФИКСАЦИИ ПОДПЯТНИКА

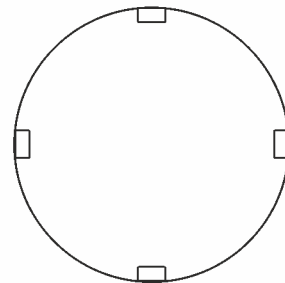

\*ПРИКЛЕЙТЕ НА САМЫЙ КРАЙ ДИСКА