

# СХЕМА СБОРКИ

## СТЕЛЛАЖ „ВАЛЕНСИЯ 15W”

**1** СОЕДИНИТЕ П-ОБРАЗНЫЕ, СРЕДНИЕ И НИЖНИЕ СТОЙКИ. **ВНИМАНИЕ!** ПОДМЯТЫЯ ОТВЕРСТИЙ НА ТРЁХ ЧАСТЯХ ДОЛЖНЫ СМОТРЕТЬ В ОДНУ СТОРОНУ. УСТАНОВИТЕ ПЕРЕМЫЧКИ. ВКРУТИТЕ РЕГУЛИРУЕМЫЕ ОПОРЫ В СТОЙКИ ИЗДЕЛИЯ.

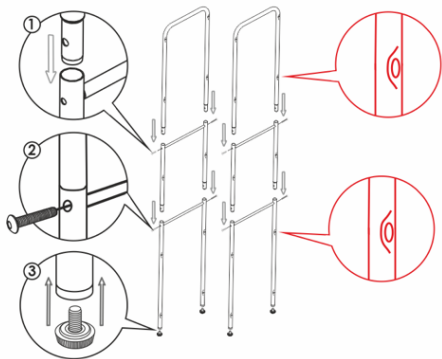

**2** ПРИКРУТИТЕ ТРУБКИ К ПОЛКАМ САМОРЕЗАМИ

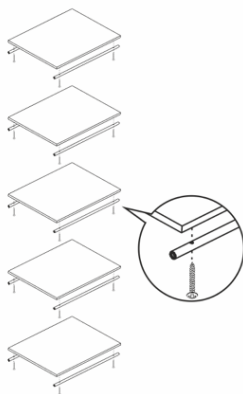

**3** ПОЛОЖИТЕ СТОЙКУ НА ПОВЕРХНОСТЬ. ПООЧЁРЁДНО, НАЧИНАЯ С ВЕРХУ, ПРИКРУТИТЕ ПОЛКИ К СТОЙКЕ ИЗДЕЛИЯ ВИНТАМИ, НЕ ЗАТЯГИВАЯ ИХ.

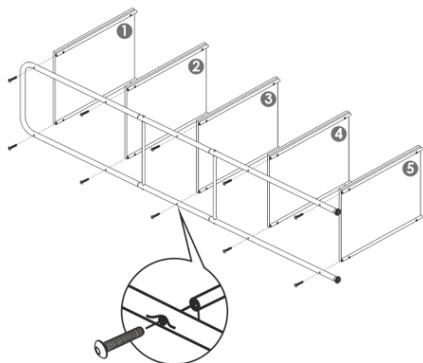

**4** ВТОРУЮ СТОЙКУ ПРИКРУТИТЕ ТАК ЖЕ, КАК И ПЕРВУЮ.

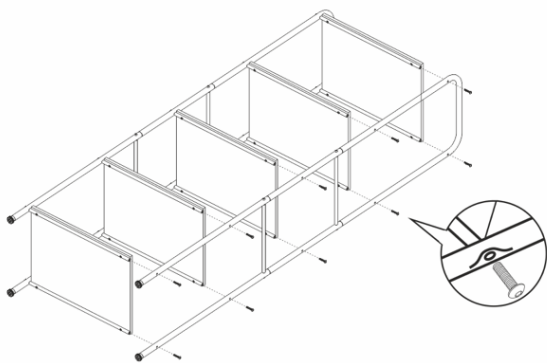

**5** ВЫРОВНЯЙТЕ ИЗДЕЛИЕ НА ПОВЕРХНОСТИ, ГДЕ ОНО БУДЕТ ИСПОЛЬЗОВАТЬСЯ И ПОДТЯНИТЕ ВСЕ ВИНТЫ. С ПОМОЩЬЮ РЕГУЛИРУЕМЫХ ОПОР ВЫСТАВИТЕ ИЗДЕЛИЕ ВЕРТИКАЛЬНО.



### КОМПЛЕКТ ПОСТАВКИ



ПОЛКА  
5 шт.



ТРУБКИ ПОД ПОЛКУ  
10 шт.



СТОЙКА П-ОБРАЗНАЯ  
2 шт.



ПЕРЕМЫЧКА  
4 шт.



СТОЙКА  
СРЕДНЯЯ  
4 шт.



СТОЙКА НИЖНЯЯ  
4 шт.



ВИНТ M5x25  
28 шт.



РЕГУЛИРУЕМАЯ  
ОПОРА  
4 шт.



КЛЮЧ  
ШЕСТИГРАННЫЙ  
1 шт.



САМОРЕЗ 3,9x16  
20 шт.



КРЮЧОК  
2 шт.